

DT 06.5.05.1 Trockenbauwand Stahlstütze Informatik Raum 1 1:50

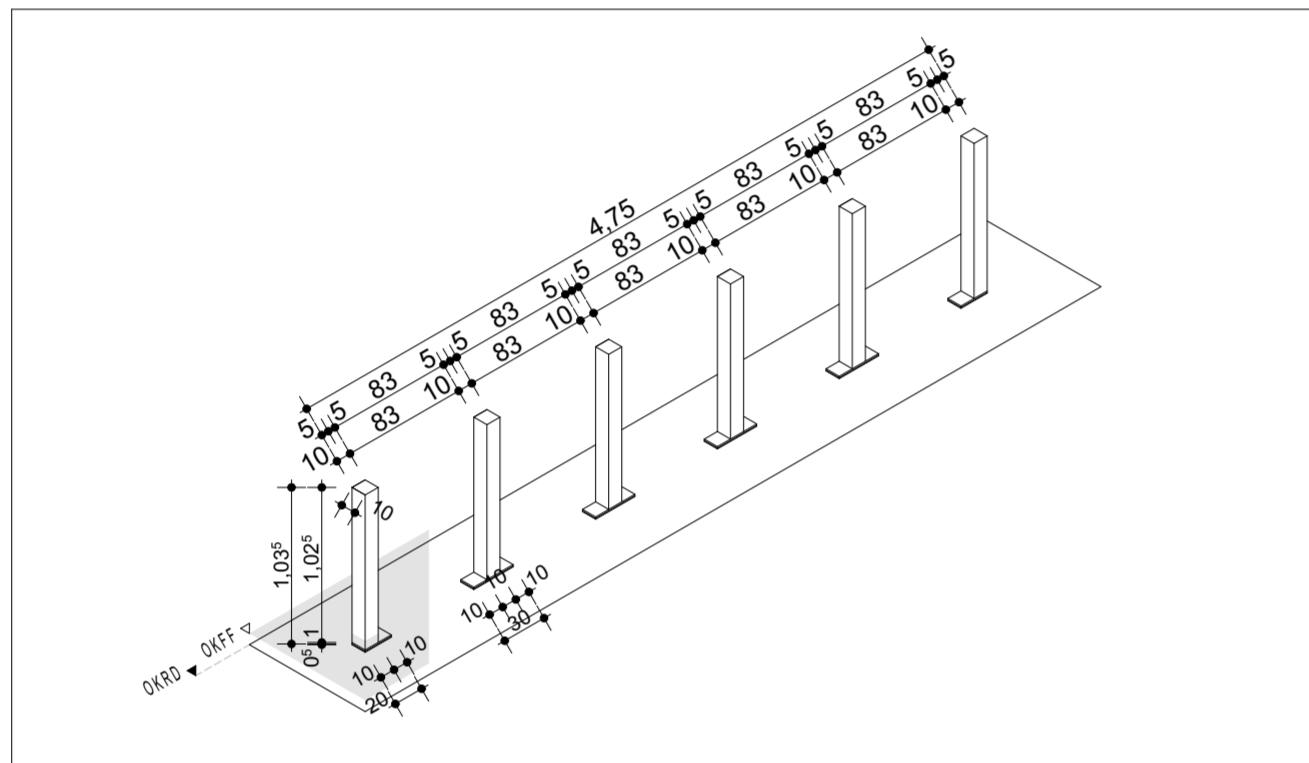

DT 06.5.05.2 Trockenbauwand Stahlstütze Informatik Raum 2,3 1:50

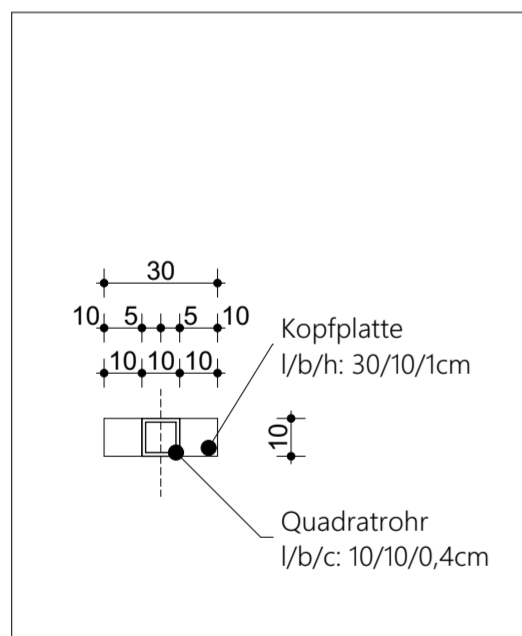

DT 06.5.05 Stahlstütze Draufsicht 1:20

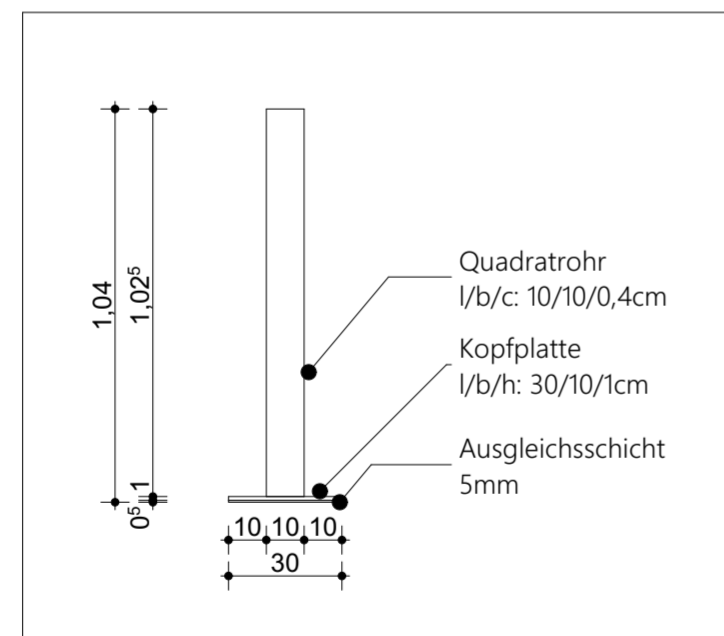

DT 06.5.05 Stahlstütze Ansicht 1:20

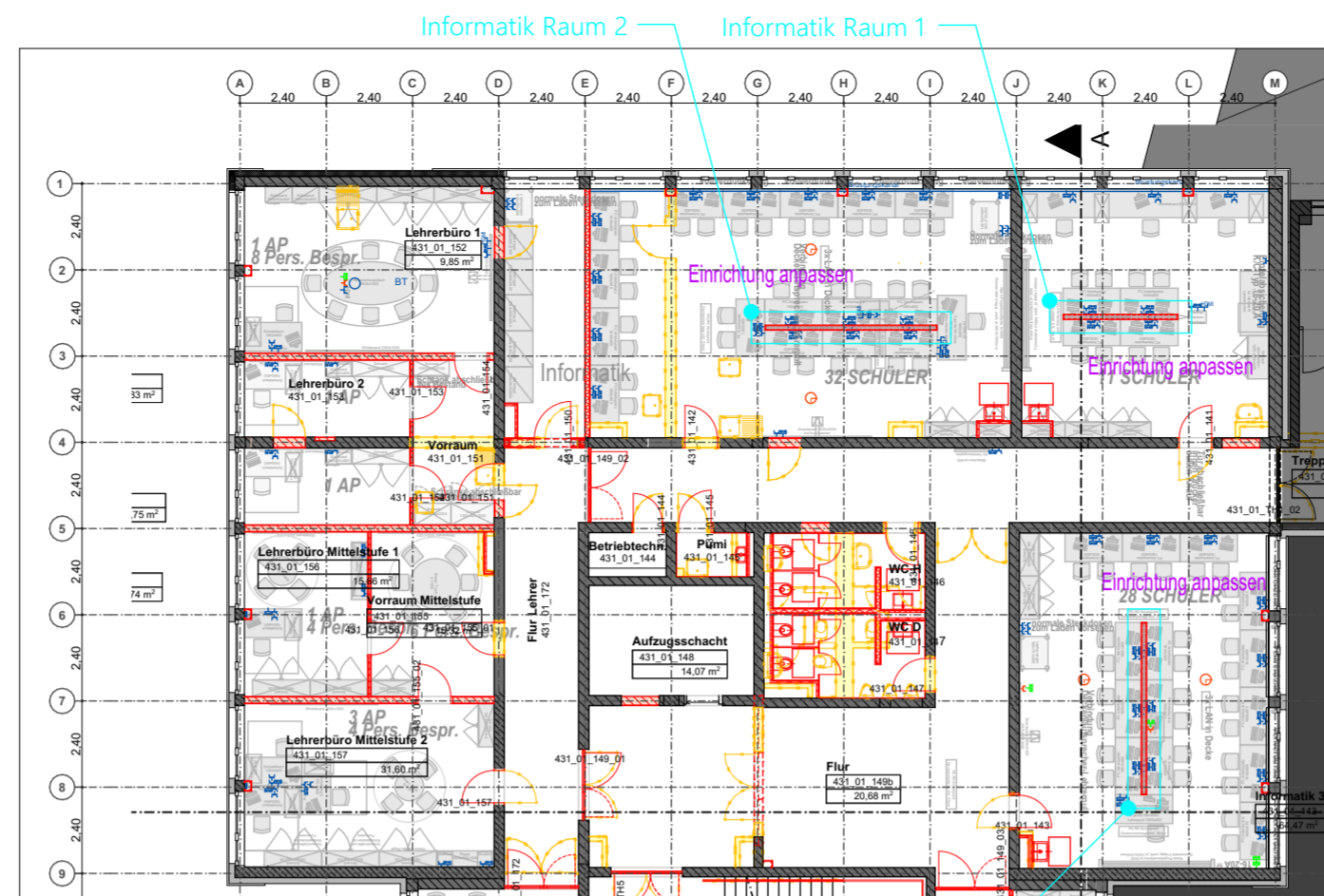

1. Übersicht Trockenbauwände Informatik 1:200

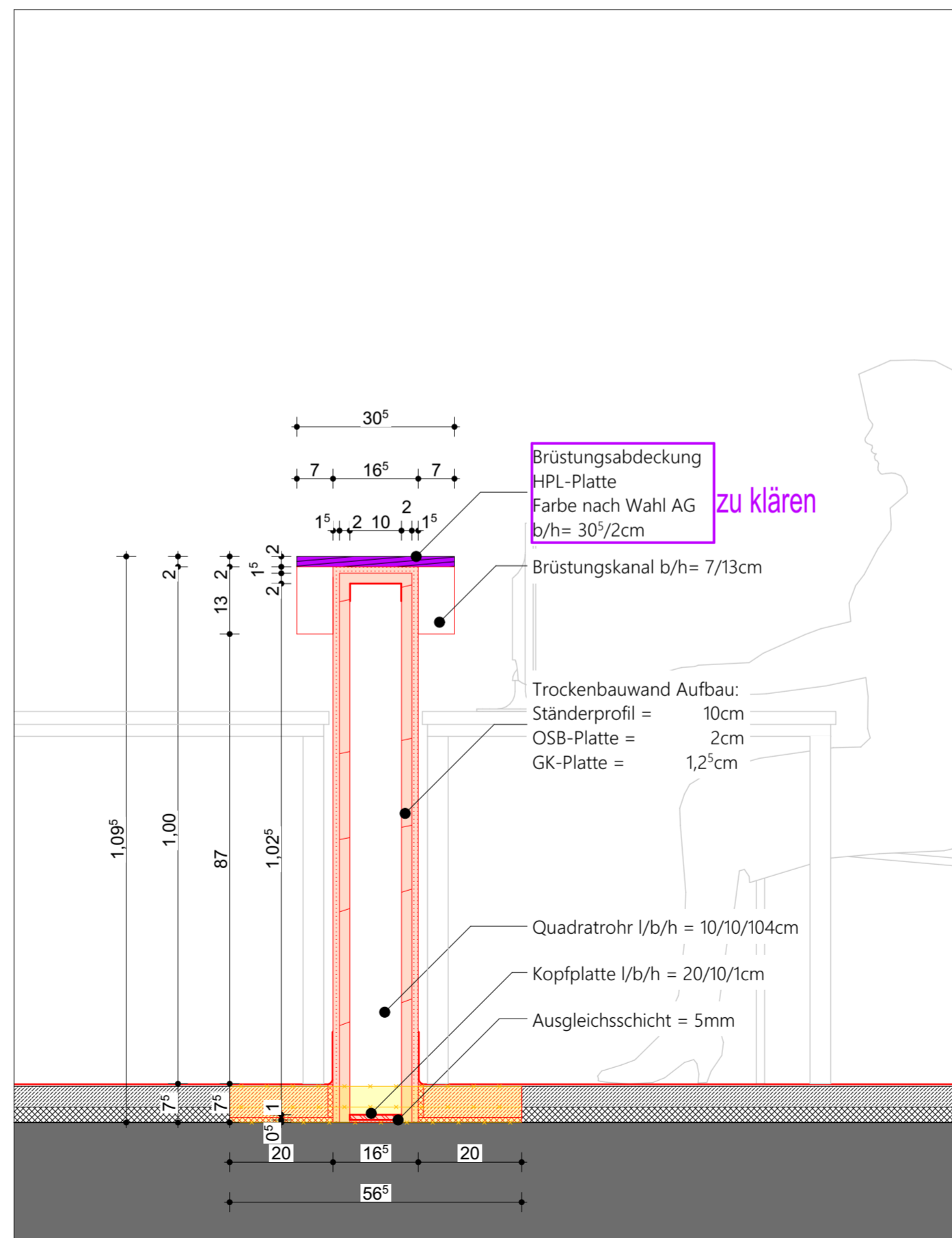

DT 06.5.05 Trockenbauwand Informatik 1:10

Alle Maße sind an der Baustelle vom ausführenden Unternehmer verantwortlich zu prüfen. Unklarheiten und Differenzen sind der Bauleitung sofort zu melden.

Plan erstellt	-	05.02.2024	Bs
ÄNDERUNGEN / ERGÄNZUNGEN	INDEX	DATUM	VERANLASSER
FREIGABE	DATUM		DATUM
HEIZUNG		BAUPHYSIK	
LÜFTUNG		FASSADE	
KÄLTE		STATIK	
KLIMA		FÖRDERTECHNIK	
SANITÄR		RAUMPLANUNG	
STARKSTROM		PLANUNG	
SCHWACHSTROM		BAULEITUNG	

BAUVORHABEN	ZEICHNUNGSBEZEICHNUNG	ZEICHNUNGSNUMMER
Sanierung und Erweiterung	Trockenbauwand Informatik	431_Ausführung_A_1-10_DT 06.5.5

ANTRAGSTELLER UND BAUHERR	PROJEKT-NR.	431
---------------------------	-------------	------------

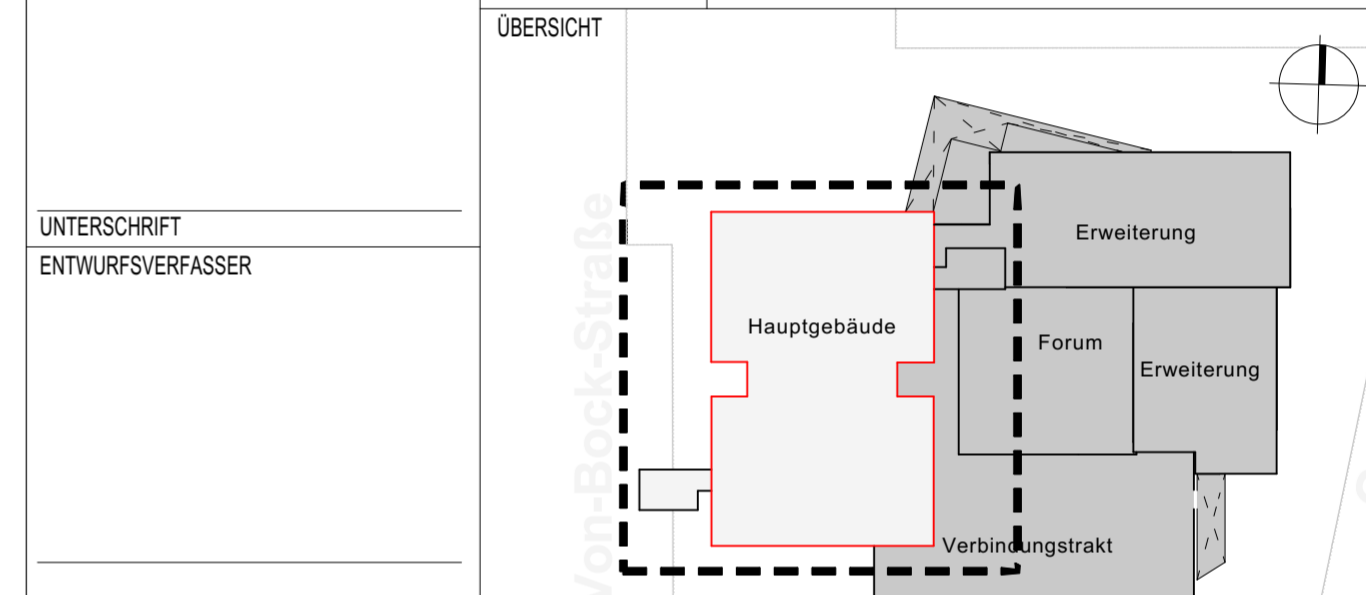

BAUHERR
ImmobilienService der Stadt Mülheim an der Ruhr
Technisches Rathaus
Hans-Boeckler-Platz 5
45468 Mülheim an der Ruhr

GENERALPLANER	INGENIEUR
Hütténes GmbH Architekten Reichspräsidentenstraße 21 - 25 Tel.: (0208) 96009-0 45470 Mülheim an der Ruhr Fax: (0208) 96009-99	

PLANUNGSPHASE
Ausführungsplanung

BAUVORHABEN Sanierung und Erweiterung
 Otto-Pankok-Schule
 Von-Bock-Str. 81
 45468 Mülheim an der Ruhr

BAUTEIL
Hauptgebäude *Vorabzug*

ZEICHNUNG
Trockenbauwand Informatik MASSTAB
 1:10, 1:20

DATUM	GEZEICHNET	PLANSTAND	BLATT - GR.	ZEICHNUNGSNUMMER
NAME			DIN A2	431_Ausführung_A_1-10_DT 06.5.5
DATEI	15132_2023-10-06_LP5 - HGB			PROJEKT-NR.
				INDEX

ALLE MASSE SIND VERANTWORTLICH ZU PRÜFEN, UNSTIMMIGKEITEN DER PLANUNG SIND DER BAULEITUNG BEKANNTZUGEBEN

