

**1. Obergeschoss
Teilgrundriss**
M 1 : 50

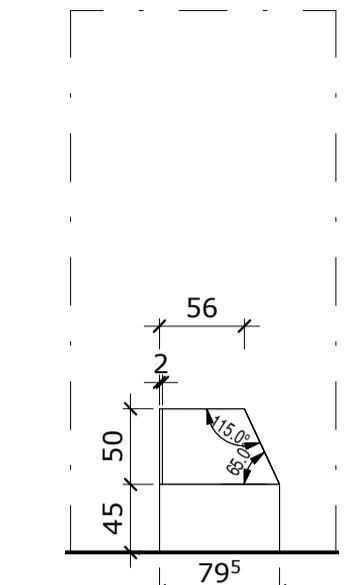

**431_01_119 Flur Wandansicht 1
Bereich Flur**
M 1 : 50

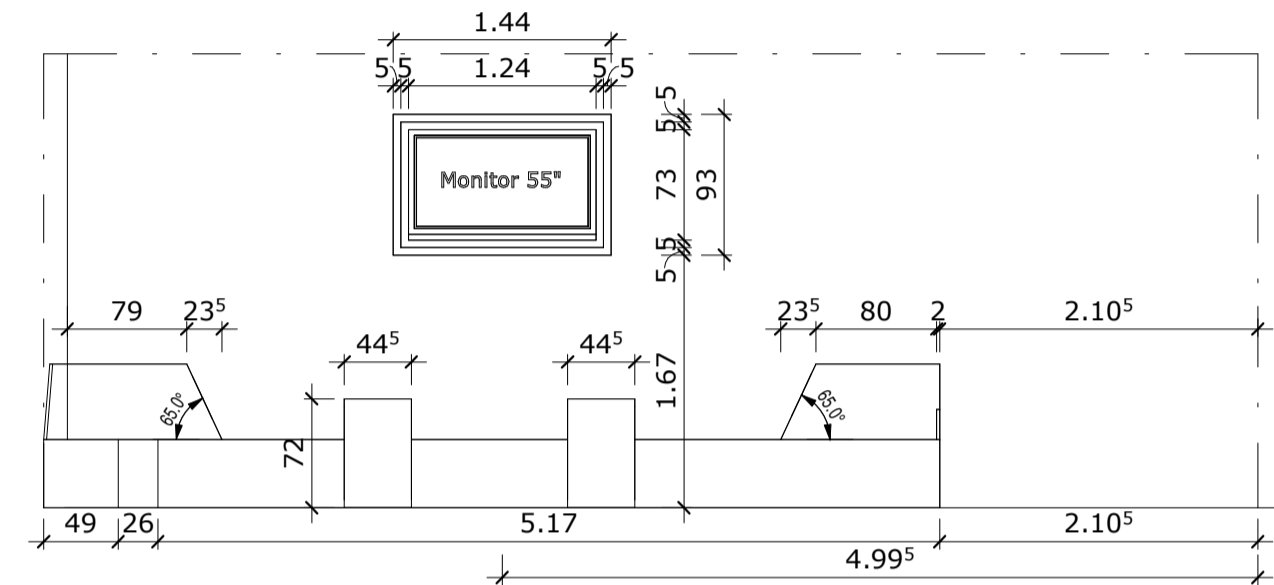

**431_01_111 Lerninsel Wandansicht 1
Bereich Aufenthalt**
M 1 : 50

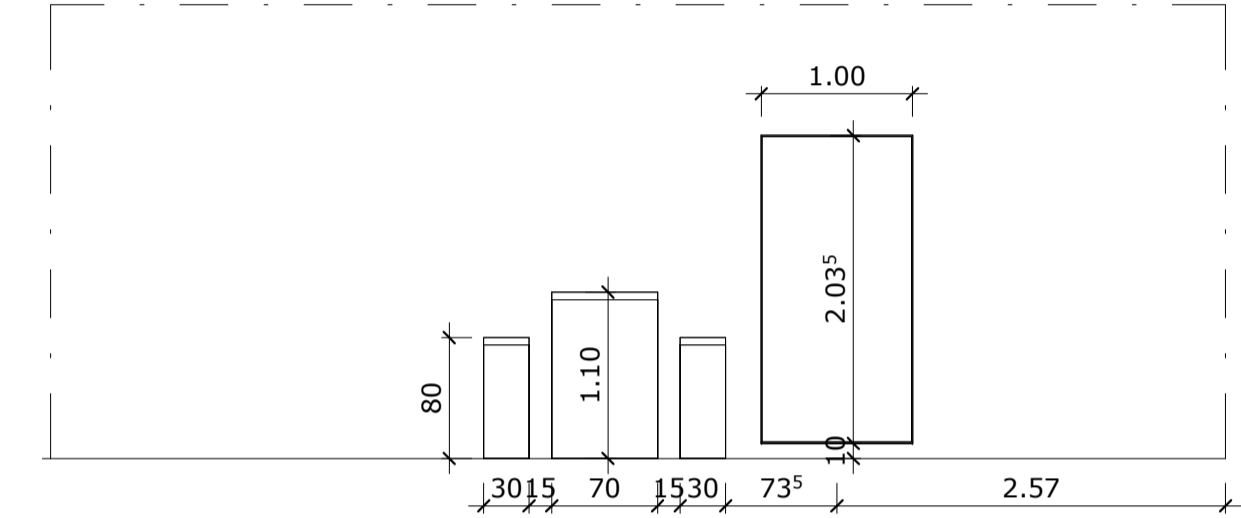

**431_01_111 Lerninsel Wandansicht 2
Bereich Aufenthalt**
M 1 : 50

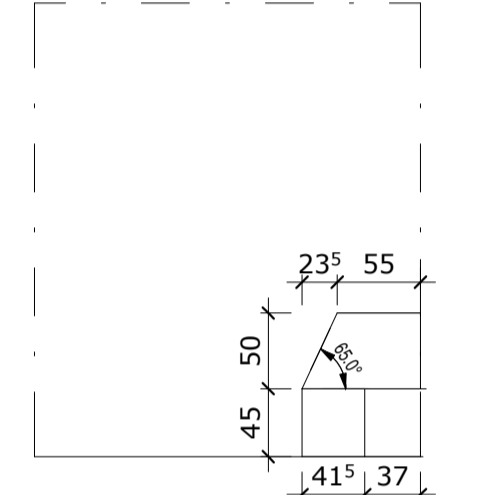

**431_01_111 Lerninsel Wandansicht 3
Bereich Aufenthalt**
M 1 : 50

Hinweis zur Architektur

Die Architektur liegt NICHT im Leistungsumfang vom Fachplaner!
 Um eine sorgsame Einrichtungsplanung zu gewährleisten, setzen wir eine präzise Objektplanung bzw. Bestandsaufnahme (verzugsgerichtetes räumliches Aufmaß) in den uns zur Verfügung gestellten Plänen voraus!
 3D - Visualisierungen in unseren Einrichtungsplänen dienen lediglich der besseren Veranschaulichung!
 DIN 18040-Teil 1-Barierefreies Bauen ist zu beachten!

Index	Datum	Name	Änderungen
00			Beginn der Leistungsphase

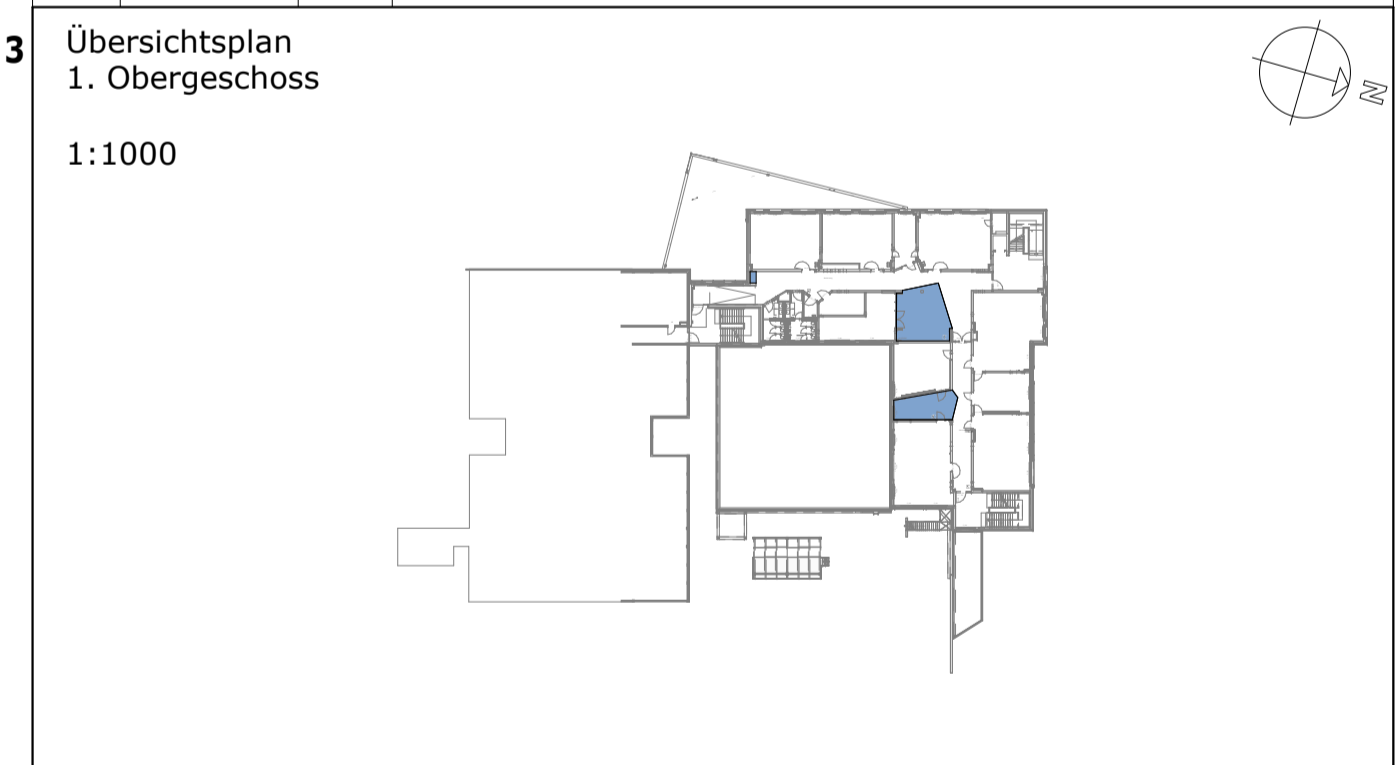

Projekt	Otto-Pankok-Schule	Bauherr	ImmobilienService der Stadt Mülheim an der Ruhr
	Von-Bock-Str. 81 45468 Mülheim an der Ruhr		Hans-Boeckler-Platz 5 45468 Mülheim an der Ruhr

Bauteil	Erweiterungsbau - Teilgrundriss OG1			
Phase	Ausführungsplanung			
Fachplanung	Stellplan + Wandansichten			
xRef				
Dateiname	2022_MH-GOP_LP5_StPl_E_OG1_A0-50			
Maßstab	gez.	Datum	Projektnummer	Plannummer
1:50	NW	15.12.2022	MH-GOP-M22	StPl_OG1
Fachplaner				

Legende Architektur

Symbol	Bezeichnung
	Neues Mauerwerk/ sonstige Bauteile
	Neuer Beton oder Stahlbeton
	Vorhandene Bauteile
	Zu beseitigende Bauteile

Legende Möbel

Symbol	Bezeichnung
	Neu
	Bestand
	bauseitig

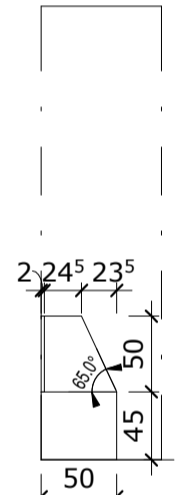

**431_01_113 Lerninsel Wandansicht 1
Bereich Aufenthalt**
M 1 : 50

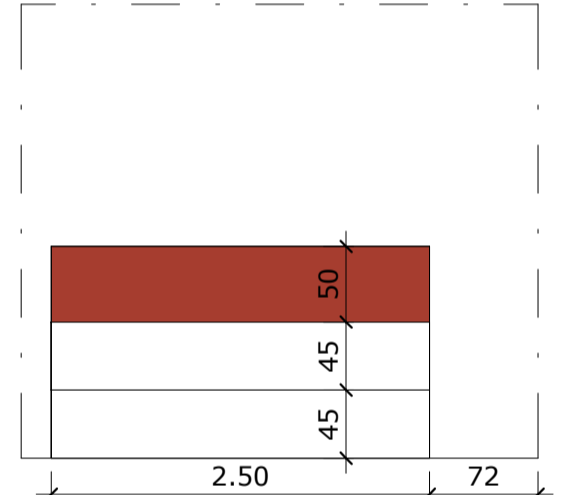

**431_01_113 Lerninsel Wandansicht 2
Bereich Aufenthalt**
M 1 : 50

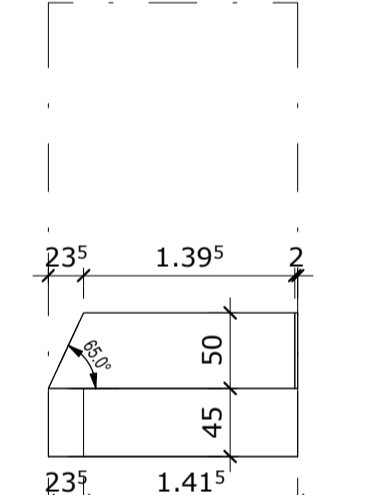

**431_01_113 Lerninsel Wandansicht 3
Bereich Aufenthalt**
M 1 : 50

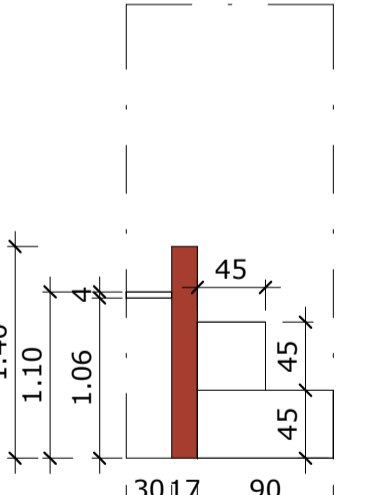

**431_01_113 Lerninsel Wandansicht 4
Bereich Aufenthalt**
M 1 : 50

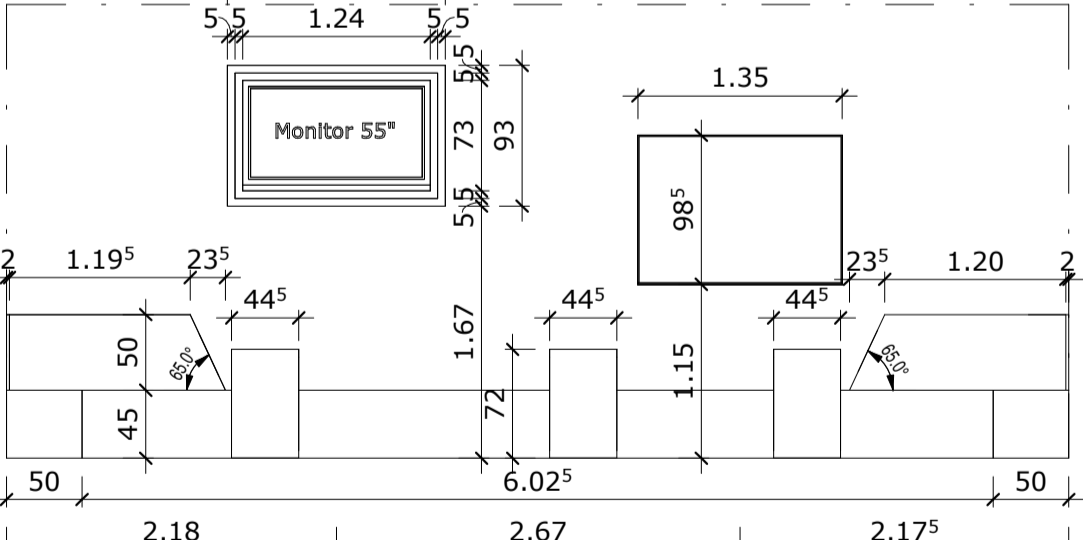

**431_01_113 Lerninsel Wandansicht 5
Bereich Aufenthalt**
M 1 : 50

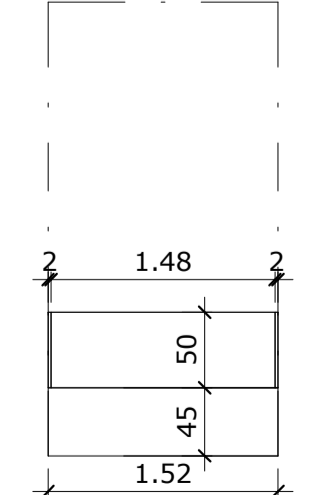

**431_01_113 Lerninsel Wandansicht 6
Bereich Aufenthalt**
M 1 : 50